

PLAN
SCALE 1 : 100

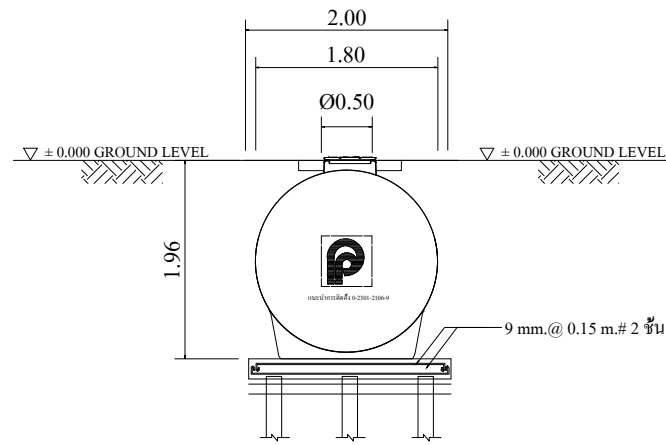

SIDE VIEW
SCALE 1 : 100

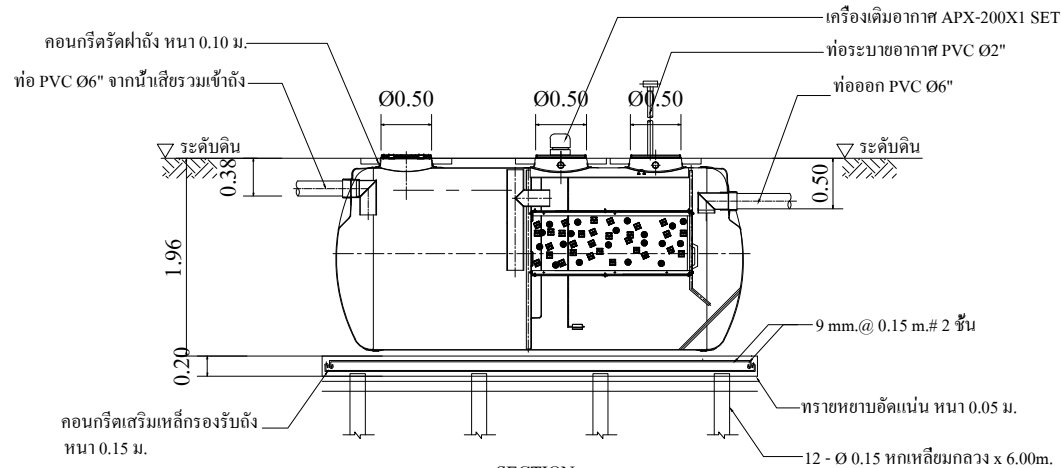

SECTION
SCALE 1 : 100

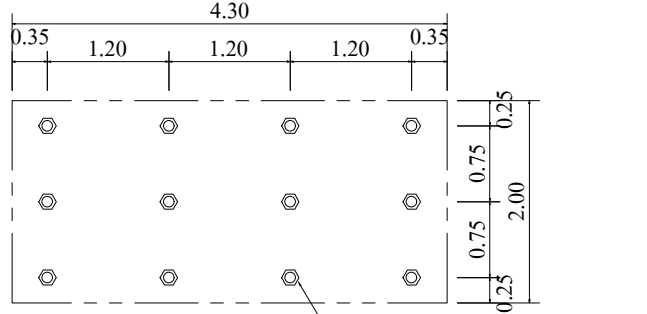

PLAN
SHOW LAY-OUT OF PILING
SCALE 1 : 100

SPECIFICATION (SS-8A)		
NO.	ITEM	CAPACITY (C.U.M)
1.	TANK	--
1.	1.1 SEPTIC TANK	4
	1.2 AEROBIC TANK	3.4
	1.3 SEDIMENTATION TANK	0.8
	TOTAL	8.2
2.	MEDIA	CAPACITY (C.U.M)
2.1	BRGBO	0.8
3.	MATERIAL	--
31	BODY OF TANK	FRP
3.2	MEDIA	POLYETHYLENE
		SURFACE 105 Sq.m./cu.m.
3.3	AIR PUMP	200 L/min , 230 Wats
		0.20 Kg. / Sq.cm. (1 Unit)

- ผลิตภัณฑ์ได้รับผลจากโรงงานที่มีใบอนุญาต รง.4 และได้รับรองมาตรฐานสากล
: ISO 9001:2015
: ISO 14001:2015
: ISO 45001:2018
- ผลิตภัณฑ์ผลิตจากวัสดุไฟเบอร์กลาสด้วยระบบ Autospray Up and Filament Winding โดยมีส่วนประกอบ
: โยแก้ว ซึ่งประกอบด้วย
1. Glass Roving สีหรับ
- Spray-up process มีค่า 2,300-2,400 กรัม/กม.
- Filament Winding process มีค่า 1,100-1,200 กรัม/กม.
2. Chopped Stand Mat มีน้ำหนักของใยแก้วต่อพื้นที่ผิว 450 กรัม/ตร.ม.
3. Woven Roving มีน้ำหนักของใยแก้วต่อพื้นที่ผิว 600 กรัม/ตร.ม.
: เรซินชนิด Orthophthalic Unsaturated Polyester
- มีผลการทดสอบค่ามาตรฐาน
: ASTM D790 Bending Strength $\geq 11.00 \text{ kg.f/mm.}^2$
: ASTM D638 Tensile Strength $\geq 6.20 \text{ kg.f/mm.}^2$

REMARK

PILING AND FOUNDATION DESIGN SHALL BE DETERMINED OR OMITTED BASED ON ACTUAL SOIL BEARING CAPACITY BY CONSULTING WITH CIVIL ENGINEER.

- * รายละเอียดตัวถังในแบบคิดเผื่อจากความปลอดภัยไปจากสินค้า และทางบริษัทขอสงวนสิทธิ์ในการเปลี่ยนแปลงแก้ไขสินค้าโดยไม่แจ้งให้ทราบล่วงหน้า ในกรณีที่มีการเปลี่ยนแปลงไปส่งผลกระทบต่อการใช้งานของสินค้า

CONSULTING ENGINEER

PROJECT TITLE

OWNER ADDRESS

SIGNATURE

MODEL SS-8A

DRAWING TITLE INSTALLATION DRAWING
PLAN & SECTION

SCALE 1 : 100

SHEET No./TOTAL

DRAWING CODE

SS-8A.dwg

ENGINEER

DESIGNED

DRAWN

S.SAHARAT

16/09/2022

APPROVED

U. PHICHAYASAK

PRODUCT NAME



บริษัท พรีเมียร์ โปรดัคส์ จำกัด (มหาชน)
PREMIER PRODUCTS PUBLIC COMPANY LIMITED

OFFICE : 2 Premier Place, Soi Premier 2,
Srinakarin Rd., Nongbon, Praveh, Bangkok 10250, Thailand
Tel : 02301-2100-1 Fax : 0-2301-2141

FACTORY : 454 Moo 9 Kabinburi Industrial Zone,
Km 12 Kabinburi-Korat-Highway Tombon Nonggwe
Umper Kabinburi 25110 Thailand
Tel : (037) 204396-406 Fax : (037) 204407

DRAWING HISTORY