

PLAN  
SCALE 1 : 100

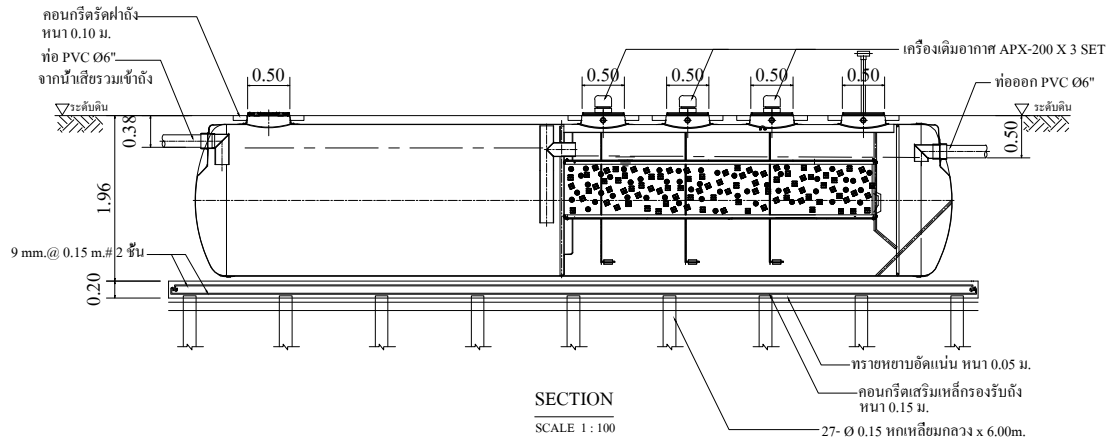

SECTION  
SCALE 1 : 100

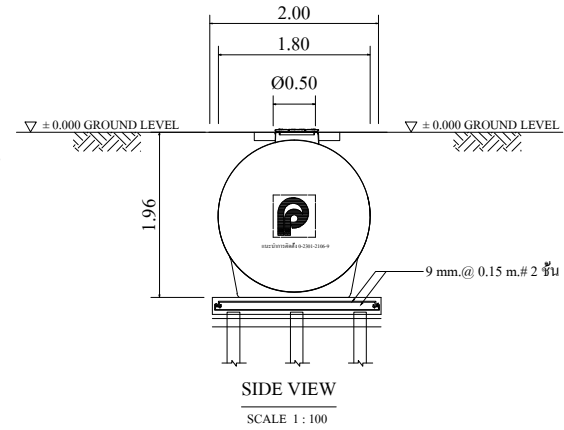

SIDE VIEW  
SCALE 1 : 100

SPECIFICATION (SS-19A)		
NO.	ITEM	CAPACITY (CUM.)
1.	TANK	--
1.1	SEPTIC TANK	9.5
1.2	AEROBIC TANK	7.93
1.3	SEDIMENTATION TANK	1.65
	TOTAL	19.08
2.	MEDIA	CAPACITY (CUM.)
2.1	BIOBIO	1.90
3.	MATERIAL	--
3.1	BODY OF TANK	FRP
3.2	MEDIA	POLYETHYLENE SURFACE 105 Sq.m./cu.m.
3.3	AIR PUMP	200 L/min , 230 Watts 0.20 Kg. / Sq.cm. (3 Unit)

- ผลิตภัณฑ์ได้รับผลจากโรงงานที่มีใบอนุญาต รง.4 และได้รับรองมาตรฐานสากล
  - : ISO 9001:2015
  - : ISO 14001:2015
  - : ISO 45001:2018
- ผลิตภัณฑ์ผลิตจากวัสดุไฟเบอร์กลาสด้วยระบบ Autospray Up and Filament Winding โดยมีส่วนประกอบ
  - : ใยแก้ว ซึ่งประกอบด้วย
    1. Glass Roving สำหรับ
      - Spray-up process มีค่า 2,300-2,400 กรัม/กม.
      - Filament Winding process มีค่า 1,100-1,200 กรัม/กม.
    2. Chopped Stand Mat มีน้ำหนักของใยแก้วต่อพื้นที่ผิว 450 กรัม/ตร.ม.
    3. Woven Roving มีน้ำหนักของใยแก้วต่อพื้นที่ผิว 600 กรัม/ตร.ม.
  - : เรซินชนิด Orthophthalic Unsaturated Polyester
- มีผลการทดสอบผ่านมาตรฐาน
  - : ASTM D790 Bending Strength  $\geq 11.00 \text{ kg./mm.}^2$
  - : ASTM D638 Tensile Strength  $\geq 6.20 \text{ kg./mm.}^2$

REMARK

PILING AND FOUNDATION DESIGN, SHALL BE DETERMINED OR OMITTED BASED ON ACTUAL SOIL BEARING CAPACITY BY CONSULTING WITH CIVIL ENGINEER.

\* รายละเอียดตัวถังในแบบคิดด้วยค่าความคลาดเคลื่อนไปจากสินค้า และทางบริษัทขอสงวนสิทธิ์ในการเปลี่ยนแปลงแก้ไขสินค้าโดยไม่แจ้งให้ทราบล่วงหน้า ในกรณีที่มีการเปลี่ยนแปลงไม่ส่งผลกระทบต่อการใช้งานของสินค้า

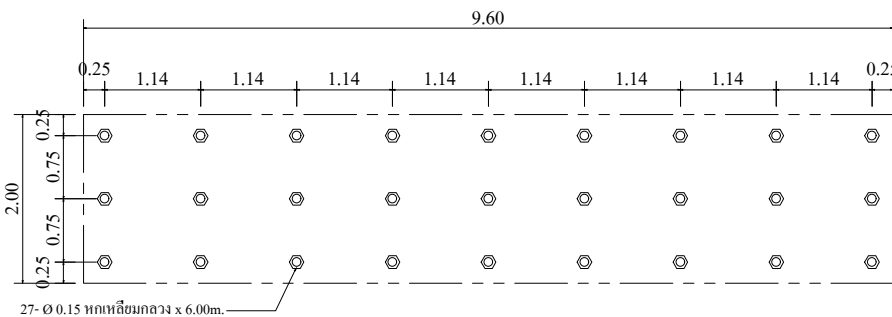

SHOW LAY-OUT OF PILING  
SCALE 1 : 100

CONSULTING ENGINEER

PROJECT TITLE

OWNER ADDRESS

SIGNATURE

MODEL SS-19A

DRAWING TITLE INSTALLATION DRAWING  
PLAN & SECTION

SCALE 1 : 100

SHEET No./TOTAL

DRAWING CODE

SS-19A.dwg

ENGINEER

DESIGNED

DRAWN

S.SAHARAT 16/09/2022

APPROVED

U. PHICHAYASAK

PRODUCT NAME



**บริษัท พรีเมียร์ โปรดัคส์ จำกัด (มหาชน)**  
**PREMIER PRODUCTS PUBLIC COMPANY LIMITED**

OFFICE : 2 Premier Place, Soi Premier 2,  
Srinakarin Rd., Nongbon, Pravee, Bangkok 10250, Thailand  
Tel : 02301-2100-1 Fax : 0-2301-2141  
FACTORY : 454 Moo 9 Kabinburi Industrial Zone,  
Km 12 Kabinburi-Korat-Highway Tombon Nongge  
Umper Kabinburi 25110 Thailand  
Tel : (037) 204396-406 Fax : (037) 204407

DRAWING HISTORY