

PLAN

SCALE 1 : 100

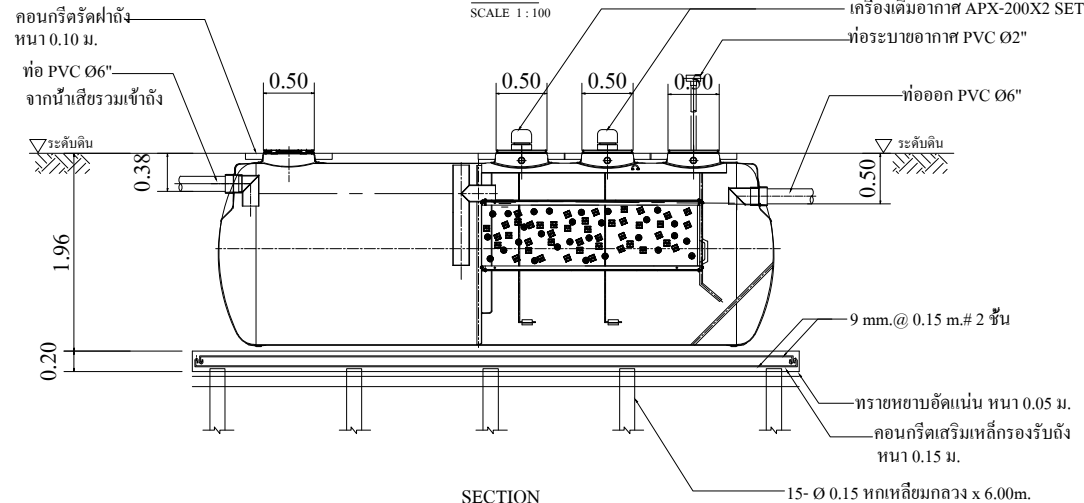

SECTION

SCALE 1 : 100

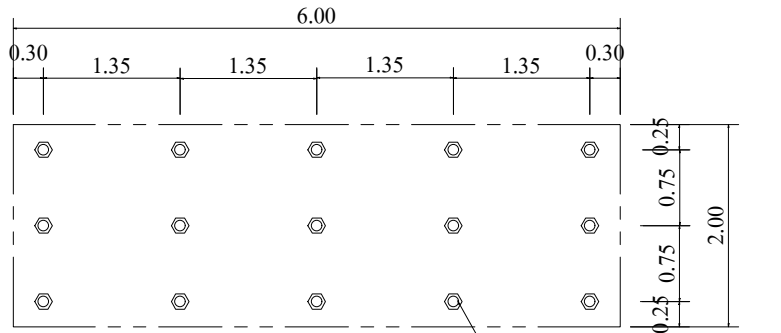

PLAN

SHOW LAY-OUT OF PILING

SCALE 1 : 100

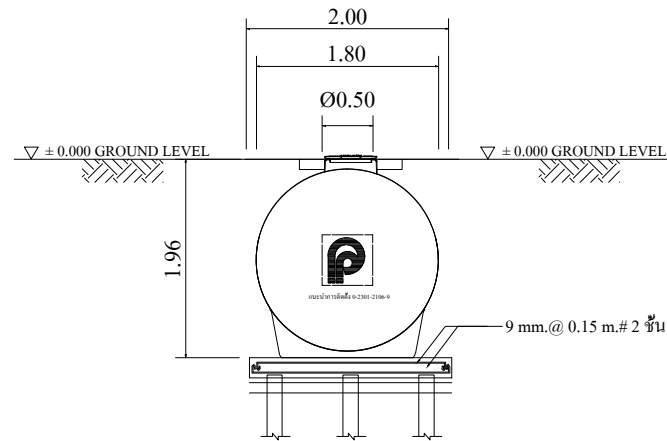

SIDE VIEW

SCALE 1 : 100

SPECIFICATION (SS-11A)		
NO.	ITEM	CAPACITY (CU.M)
1.	TANK	--
1.1	SEPTIC TANK	5.5
1.2	AEROBIC TANK	4.6
1.3	SEDIMENTATION TANK	1.25
	TOTAL	11.35
2.	MEDIA	CAPACITY (CU.M)
2.1	BIGBHO	1.1
3.	MATERIAL	--
3.1	BODY OF TANK	FRP
3.2	MEDIA	POLYETHYLENE SURFACE 105 Sq.m./cu.m.
3.3	AIR PUMP	200 L/min , 230 Watts 0.20 Kg. / Sq.cm. (2 Unit)

- ผลิตภัณฑ์ได้รับผลิตจากโรงงานที่มีใบอนุญาต รง.4 และได้รับรองมาตรฐานสากล
 - : ISO 9001:2015
 - : ISO 14001:2015
 - : ISO 45001:2018
- ผลิตภัณฑ์ผลิตจากวัสดุไฟเบอร์กลาสด้วยระบบ Autospray Up and Filament Winding โดยมีส่วนประกอบ
 - : ใยแก้ว ซึ่งประกอบด้วย
 1. Glass Roving สำหรับ
 - Spray-up process มีค่า 2,300-2,400 กรัม/กม.
 - Filament Winding process มีค่า 1,100-1,200 กรัม/กม.
 2. Chopped Stand Mat มีน้ำหนักของใยแก้วต่อพื้นที่ผิว 450 กรัม/ตร.ม.
 3. Woven Roving มีน้ำหนักของใยแก้วต่อพื้นที่ผิว 600 กรัม/ตร.ม.
 - : เรซินชนิด Orthophthalic Unsaturated Polyester
- มีผลการทดสอบค่ามาตรฐาน
 - : ASTM D790 Bending Strength $\geq 11.00 \text{ kg.f/mm.}^2$
 - : ASTM D638 Tensile Strength $\geq 6.20 \text{ kg.f/mm.}^2$

REMARK

PILING AND FOUNDATION DESIGN, SHALL BE DETERMINED OR OMITTED BASED ON ACTUAL SOIL BEARING CAPACITY BY CONSULTING WITH CIVIL ENGINEER.

* รายละเอียดตั้งแต่ในแบบก่อสร้างอาจมีความคลาดเคลื่อนไปจากกัน และทางบริษัทขอสงวนสิทธิ์ในการเปลี่ยนแปลงแก้ไขสินค้าโดยไม่มีแจ้งให้ทราบล่วงหน้า ในกรณีที่มีการเปลี่ยนแปลงไม่ส่งผลกระทบต่อการใช้งานของสินค้า

CONSULTING ENGINEER

PROJECT TITLE

OWNER ADDRESS

SIGNATURE

MODEL SS-11A

DRAWING TITLE INSTALLATION DRAWING
PLAN & SECTION

SCALE 1 : 100

SHEET No./TOTAL

DRAWING CODE

SS-11A.dwg

ENGINEER

DESIGNED

DRAWN S.SAHARAT

APPROVED U. PHICHAYASAK

PRODUCT NAME



บริษัท พรีเมียร์ โปรดัคส์ จำกัด (มหาชน)
PREMIER PRODUCTS PUBLIC COMPANY LIMITED

OFFICE : 2 Premier Place, Soi Premier 2,
Srinakarin Rd., Nongson, Prantet, Bangkok 10250, Thailand
Tel : 02301-2100-1 Fax : 0-2301-2141

FACTORY : 454 Moo 9 Kabinburi Industrial Zone,
Km 12 Kabinburi-Korat-Highway Tombon Nonggeng
Umpet Kabinburi 25110 Thailand
Tel : (037) 204396-406 Fax : (037) 204407

DRAWING HISTORY