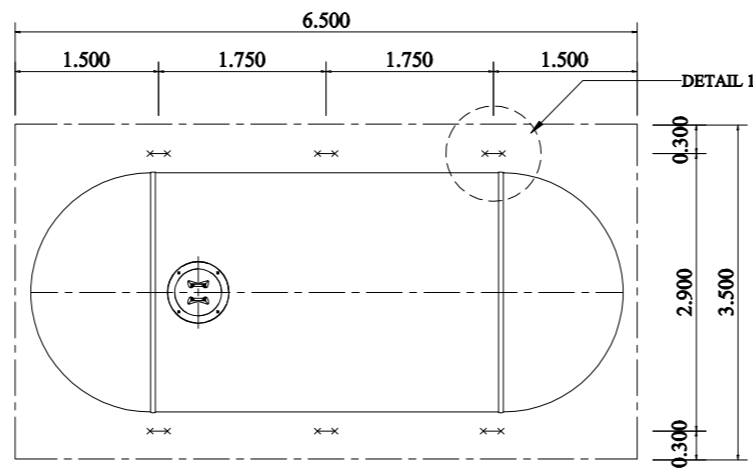


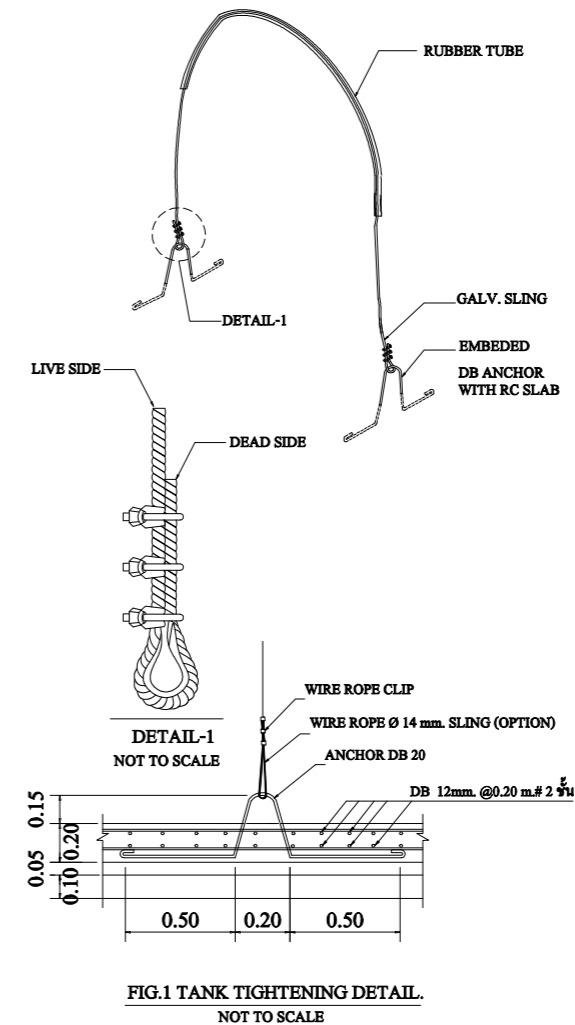
**PLAN**

SCALE : 1:100

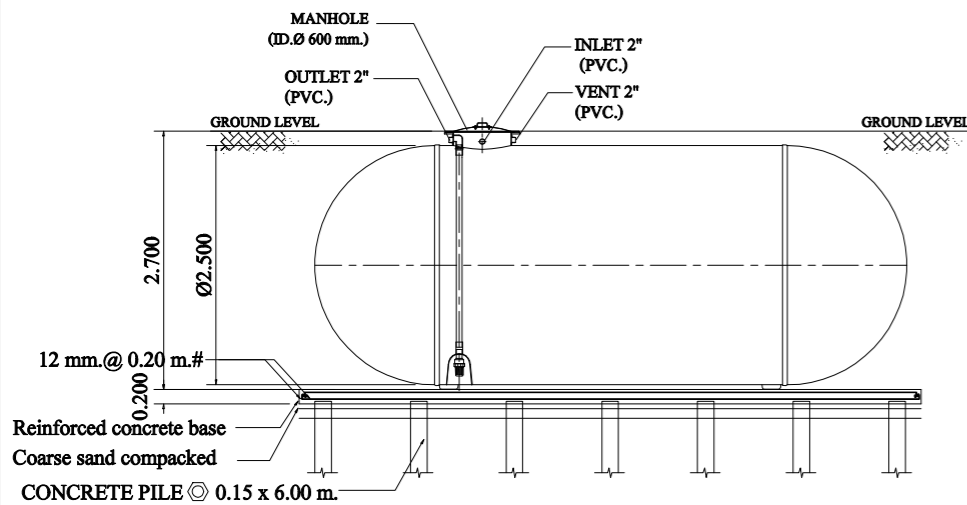


**PLAN OF STEEL ANCHOR STRIP**

SCALE : 1:100

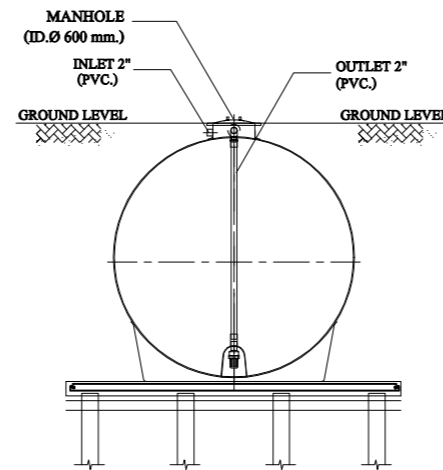


**FIG.1 TANK TIGHTENING DETAIL.**  
NOT TO SCALE



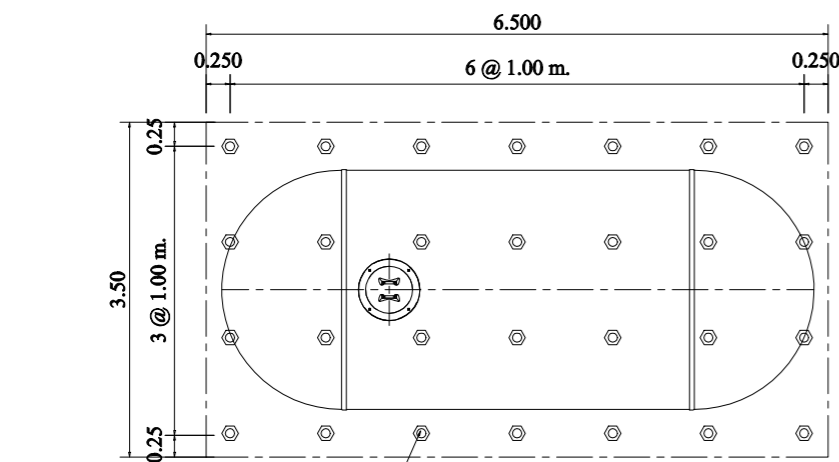
**SECTION A - A**

SCALE : 1:100



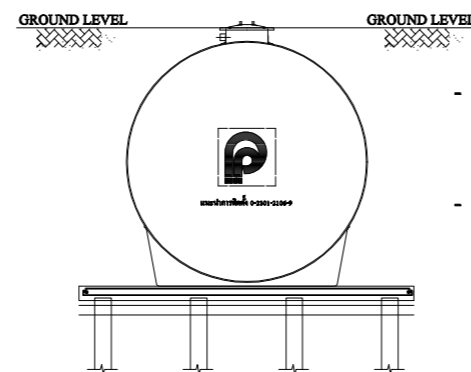
**SECTION B - B**

SCALE : 1:100



**PLAN OF FOUNDATION**

SCALE : 1:100



**SIDE VIEW**

SCALE : 1:100

**REMARK**

- PILING AND FOUNDATION DESIGN, SHALL BE DETERMINED OR OMITTED BASED ON ACTUAL SOIL BEARING CAPACITY BY CONSULTING WITH CIVIL ENGINEER.
- SLING OPTION : THIS ITEM IS NOT SUBJECT TO DESIGN STANDARD AND SUPPLY
- รายละเอียดตัวถังในแบบติดตั้งอาจมีความคลาดเคลื่อนไปจากสินค้า และทางบริษัทขอสงวนสิทธิ์ในการเปลี่ยนแปลงแก้ไขสินค้าโดยไม่แจ้งให้ทราบล่วงหน้า ในกรณีที่มีการเปลี่ยนแปลงไม่ส่งผลกระทบต่อการใช้งานของสินค้า

- ผลิตภัณฑ์ได้รับผลิตจากโรงงานที่มีใบอนุญาต รง.4 และได้รับรองมาตรฐานสากล : ISO 9001:2015 : ISO 14001:2015 : ISO 45001:2018
- ผลิตภัณฑ์ผลิตจากวัสดุไฟเบอร์กลาสด้วยระบบ Autospray Up and Filament Winding โดยมีส่วนประกอบ : โยแก้ว ซึ่งประกอบด้วย :
  1. Glass Roving สำหรับ :
    - Spray-up process มีค่า 2,300-2,400 กรัม/กม.
    - Filament Winding process มีค่า 1,100-1,200 กรัม/กม.
  2. Chopped Stand Mat มีน้ำหนักของโยแก้วต่อพื้นที่ผิว 450 กรัม/ตร.ม.
  3. Woven Roving มีน้ำหนักของโยแก้วต่อพื้นที่ผิว 600 กรัม/ตร.ม.
 : เรซินชนิด Orthophthalic Unsaturated Polyester
- มีผลการทดสอบผ่านมาตรฐาน :
  - : ASTM D790 Bending Strength  $\geq 11.00 \text{ kg.f/mm.}^2$
  - : ASTM D638 Tensile Strength  $\geq 6.20 \text{ kg.f/mm.}^2$

CONSULTING ENGINEER	
PROJECT TITLE	
OWNER ADDRESS	
SIGNATURE	
MODEL	HT-25UG(NEW) (Ø2.50)
DRAWING TITLE	INSTALLATION DRAWING PLAN & SECTION
SCALE	1 : 100
DRAWING CODE	HT-25UG(NEW) (Ø2.50).dwg
ENGINEER	
DESIGNED	
DRAWN	S.SAHARAT 01/12/2023
APPROVED	U. PHICHAYASAK
PRODUCT NAME	



**บริษัท พรีเมียร์ โปรดักส์ จำกัด (มหาชน)**  
PREMIER PRODUCTS PUBLIC COMPANY LIMITED

OFFICE : 2 Premier Place, Soi Premier 2,  
Srinakarin Rd., Nongbon, Prawet, Bangkok 10250, Thailand  
Tel : 02301-2100-1 Fax : 0-2301-2141  
FACTORY: 454 Moo 9 Kabinburi Industrial Zone,  
Km 12 Kabinburi-Korat-Highway Tombon Nonggee  
Umper Kabinburi 25110 Thailand  
Tel : (037) 204396-406 Fax : (037) 204407

**DRAWING HISTORY**